

# AVANT<sup>®</sup>

## Instrukcja obsługi przystawki



### Frezarka do asfaltu

Numer produktu

A432621

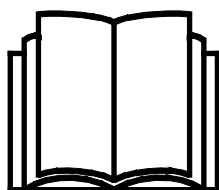

Prosimy przeczytać uważnie niniejszą instrukcję przed użyciem sprzętu i stosować się do niej.

Zachować niniejszą instrukcję do późniejszego wykorzystania.

Manufacturer:

**AVANT<sup>®</sup>**  
**AVANT TECNO OY**  
e-mail: [sales@avanttecno.com](mailto:sales@avanttecno.com)

Ylötie I  
33470 YLÖJÄRVI  
FINLAND  
Tel. +358 3 347 8800  
Fax +358 3 348 5511

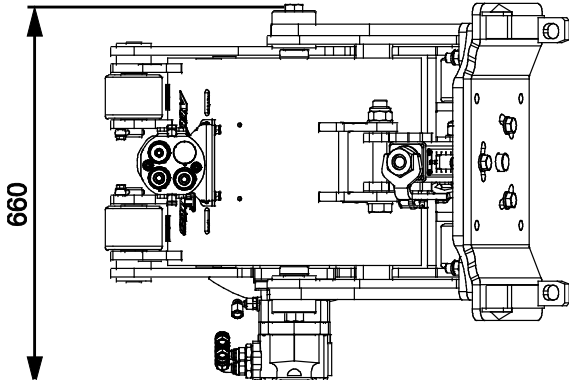
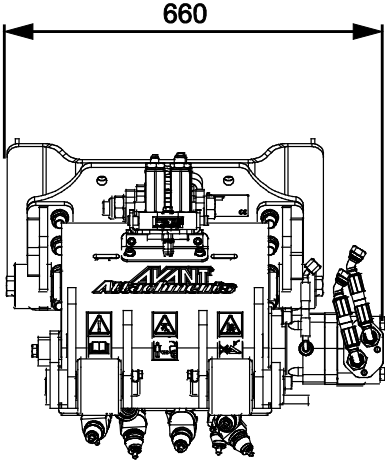
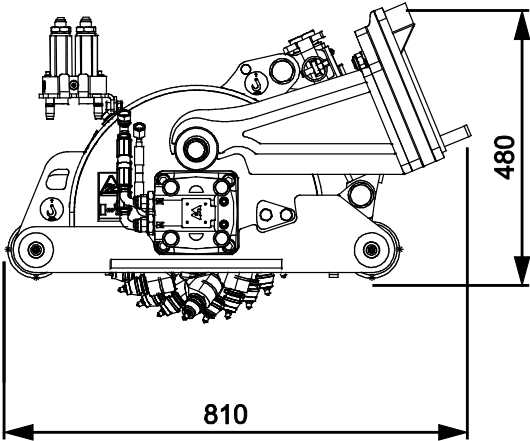
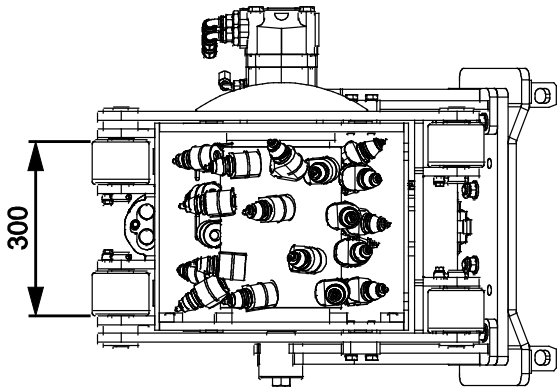

# SPIS TREŚCI

<b>1. PRZEDMOWA .....</b>	<b>4</b>
<b>2. UŻYCIĘ ZGODNE Z PRZEZNACZENIEM.....</b>	<b>5</b>
<b>3. ZASADY BEZPIECZEŃSTWA .....</b>	<b>6</b>
<b>4. SPECYFIKACJA TECHNICZNA.....</b>	<b>11</b>
4.1    Nalepki bezpieczeństwa i podstawowe elementy narzędzia.....	12
<b>5. MONTAŻ PRZYSTAWKI .....</b>	<b>14</b>
5.1    Podłączanie i odłączanie przewodów hydraulicznych .....	15
5.2    Złącze elektryczne .....	17
5.2.1    Aby podłączyć wiązkę elektryczną przystawki do ładowarki .....	17
<b>6. UŻYWANIE FREZARKI DO ASFALTU.....</b>	<b>19</b>
6.1    Lista kontrolna przed użyciem.....	20
6.2    Kwalifikacje operatora .....	20
6.3    Obsługa przystawki.....	21
6.4    Praca z adapterem przesuwu bocznego (opcja) .....	23
6.5    System zraszania wodą (opcja) .....	24
6.5.1    Używanie systemu zraszania wodą.....	25
6.5.2    Dodatkowe obciążniki (opcjonalne) .....	26
6.6    Pozycja transportowa.....	27
6.7    Przechowywanie przystawki.....	28
<b>7. KONSERWACJA I SERWIS.....</b>	<b>29</b>
7.1    Kontrola elementów hydraulicznych .....	29
7.2    Czyszczenie i smarowanie.....	30
7.3    Wymiana zębów frezujących.....	31
<b>8. WARUNKI GWARANCJI .....</b>	<b>32</b>

## I. Przedmowa

Firma Avant Tecno Oy pragnie podziękować za zakup tego narzędzia do ładowarki Avant. Zostało ono zaprojektowane i wykonane w oparciu o nasze wieloletnie doświadczenie w zakresie rozwoju produktów i produkcji. Zapoznając się z treścią niniejszego podręcznika i przestrzegając zawartych w nim instrukcji, użytkownik zapewnia sobie własne bezpieczeństwo oraz niezawodne działanie i długi okres eksploatacji wyposażenia. Przed przystąpieniem do użytkowania lub konserwacji wyposażenia należy uważnie przeczytać niniejszą instrukcję.

Celem niniejszego podręcznika jest ułatwienie:

- obsługi wyposażenia w bezpieczny i efektywny sposób
- przestrzegania i unikania niebezpiecznych sytuacji
- utrzymania wyposażenia w nie naruszonym stanie i zapewnienie długiego okresu eksploatacji

W niniejszym podręczniku zastosowano poniższe symbole ostrzegawcze, wskazujące na czynniki, które należy uwzględnić, aby zredukować ryzyko obrażeń ciała lub szkód materialnych:

	<b>OSTRZEŻENIE:</b>
	<p>Ten symbol bezpieczeństwa oznacza ważne informacje dotyczące bezpieczeństwa zamieszczone w niniejszym podręczniku. Ostrzega on o bezpośrednim zagrożeniu, które może spowodować poważne obrażenia ciała.</p> <p>Należy dokładnie przeczytać komunikat dołączony do symbolu i upewnić się, że pozostali operatorzy również zapoznali się z ostrzeżeniami, ponieważ zagrożone jest bezpieczeństwo osobiste.</p>

### NOTYFIKACJA

To słowo ostrzegawcze wskazuje informacje dotyczące prawidłowej eksploatacji i konserwacji urządzenia.

Niezastosowanie się do instrukcji towarzyszących temu symbolowi może doprowadzić do uszkodzenia urządzenia lub innych szkód rzeczowych.

Dzięki tym instrukcjom nawet niedoświadczony użytkownik może bezpiecznie korzystać z narzędzia i ładowarki. Niniejszy podręcznik zawiera również ważne instrukcje przeznaczone dla doświadczonych operatorów AVANT. Należy upewnić się, że wszystkie osoby obsługujące ładowarkę otrzymały przed jej użyciem odpowiednie wskazówki i zapoznały się z podręcznikiem obsługi ładowarki, każdego używanego narzędzia oraz wszystkimi instrukcjami bezpieczeństwa. Używanie urządzenia do jakichkolwiek innych celów i w jakikolwiek inny sposób niż podano w niniejszym podręczniku jest zabronione. Podręcznik należy przechowywać w pobliżu miejsca pracy przez cały okres eksploatacji urządzenia. W przypadku sprzedaży lub przekazania urządzenia niniejszy podręcznik należy przekazać nowemu właścicielowi. W razie utraty lub zniszczenia podręcznika prosimy o zwrócenie się o nowy egzemplarz do swojego przedstawiciela Avant lub producenta. Z powodu ciągłego udoskonalania produktów niektóre szczegóły podane w podręczniku mogą różnić się od posiadanego urządzenia. Niniejszy podręcznik stanowi tłumaczenie oryginalnej instrukcji w języku angielskim.

Oprócz instrukcji bezpieczeństwa zawartych w podręczniku, należy również przestrzegać instrukcji BHP, lokalnego prawa i innych przepisów dotyczących eksploatacji sprzętu. Należy szczególnie przestrzegać przepisów dotyczących używania wyposażenia na drogach publicznych. Zastrzegamy sobie prawo do zmiany treści niniejszego podręcznika bez powiadomienia.

## 2. Użycie zgodne z przeznaczeniem

Frezarka do asfaltu AVANT została zaprojektowana i wyprodukowana z przeznaczeniem do użytku z wielofunkcyjnymi ładowarkami AVANT wymienionymi w Tabeli 1 poniżej. Frezarka do asfaltu jest przeznaczona do usuwania asfaltu i betonu. Jest to doskonała przystawka do frezowania asfaltu na ulicach i innych nawierzchniach asfaltowych, gdzie nie są potrzebne duże maszyny.

Frezarkę do asfaltu obsługuje się z fotela operatora za pomocą elementów sterujących ładowarki. Przystawka jest wyposażona w napędzany hydraulicznie, obrotowy bęben frezujący. Na bębnie znajduje się w sumie 29 zębów do frezowania nawierzchni. Frezarka do asfaltu frezuje do głębokości 80 mm. Dzięki temu naprawa dziur, brzegów studzienek kanalizacyjnych, małych wybojów i krawędzi jest szybka i łatwa. Dostępne są różne rodzaje zębów do frezowania asfaltu lub betonu.

Frezarka do asfaltu nie jest przeznaczona do użytku innego niż określony w niniejszej instrukcji i nie może być używana do celów innych niż zamierzone.

Narzędzie zostało zaprojektowane w taki, aby wymagana była jak najmniejsza konserwacja. Operator może przeprowadzać regularną konserwację. Operator nie może wykonywać żadnych napraw, a wymagane naprawy i konserwacje należy zlecić profesjonalistom je wykonującym. Wszystkie czynności konserwacyjne muszą być wykonane z użyciem odpowiedniego sprzętu zabezpieczającego. Części zamienne muszą spełniać oryginalne specyfikacje, co może zapewniać stosowanie tylko oryginalnych części zamiennych. Dostępny może być oddzielny katalog części zamiennych - prosimy o kontakt ze sprzedawcą Avant.

Należy zapoznać się z zamieszczonymi w podręczniku instrukcjami dotyczącymi serwisu i konserwacji. W przypadku dodatkowych pytań w sprawie obsługi lub konserwacji wyposażenia lub gdy potrzebne są części zamienne albo usługi serwisowe, prosimy o kontakt ze sprzedawcą AVANT.

**Tabela 1 - Frezarka do asfaltu - Zgodność z ładowarkami Avant**

Model	220	313S	520	528	635	Stage V	745		
	225	320S	523	530	640	635	750	850	e5
	225LPG	420	525LPG	630	R35	640	755i	860i	e6
		423	R20	R28		R35	760i		
A432621	-	-	-	-	•	(•)	•	•	-

Zalecane jest stosowanie narzędzia wyłącznie z ładowarkami oznaczonymi symbolem • w Tabeli 1. W przypadku stosowania z modelami oznaczonymi symbolem (•) pełna wydajność może nie zostać uzyskana. Wymagane może być zastosowanie dodatkowych przeciwcieżarów. W celu uzyskania informacji na temat zgodności z modelem, który nie został wskazany w tabeli, prosimy o kontakt z przedstawicielem Avant.

### NOTYFIKACJA

W przypadku używania ładowarek serii 635, 640 lub R35, które są wyposażone w silnik Kubota V1505 Stage V, uzyskanie pełnej wydajności tej przystawki może nie być możliwe. Modele silnika Stage V mają mniejszą moc hydrauliczną, co może mieć wpływ na wydajność pracy przystawki.

### 3. Zasady bezpieczeństwa

Należy pamiętać, że bezpieczeństwo jest wynikiem kilku czynników. Ładowarka z zamocowanym narzędziem to potężna kombinacja, a jej niewłaściwa lub nieostrożna obsługa lub konserwacja może spowodować poważne obrażenia ciała lub szkody materialne. W związku z tym, przed rozpoczęciem pracy wszyscy operatorzy muszą dokładnie zapoznać się ze sposobem prawidłowego użytkowania oraz z treścią podręcznika operatora zarówno ładowarki jak i narzędzia. Nie używać narzędzia do czasu uzyskania pełnej znajomości sposobu jego działania i związanych z tym zagrożeń.



**NIEBEZPIECZEŃSTWO**

**Niewłaściwe lub nieostrożne użytkowanie albo użycie narzędzia, które jest w złym stanie może spowodować ryzyko poważnych obrażeń ciała.** Należy zapoznać się z elementami sterowania pracą ładowarki, procedurą prawidłowego podłączania oraz prawidłowym i bezpiecznym sposobem obsługi narzędzia. W szczególności należy nauczyć się bezpiecznego zatrzymywania urządzenia. Należy dokładnie zapoznać się ze wszystkimi środkami ostrożności.

**Przed przystąpieniem do obsługi narzędzia należy dokładnie przeczytać wszystkie instrukcje bezpieczeństwa**



**OSTRZEŻENIE**

- Podczas podczepiania narzędzia do ładowarki **należy upewnić się, że kołki ustalające płyty narzędziowej znajdują się w położeniu dolnym i spowodowały zamocowanie narzędzia do ładowarki.** Nie wolno podnosić ani przesuwając narzędzia, które nie zostało zamocowane.
- Frezarka do asfaltu jest przeznaczony do użytkowania przez jednego operatora w danym momencie. Nie dopuszczać do przebywania innych osób w pobliżu strefy zagrożenia urządzenia podczas jego pracy.
- Narzędzie należy zawsze transportować w najniższym możliwym położeniu, tak aby środek ciężkości znajdował się nisko, przy czym wysięgnik teleskopowy powinien być wsunięty podczas jazdy.
- **Ryzyko zmiążdżenia ciała przez narzędzie lub wysięgnik ładowarki - Przed opuszczeniem fotela kierowcy narzędzie należy zawsze opuścić opierając je pewnie na ziemi.** Podczas konserwacji i inspekcji upewnić się, że narzędzie jest prawidłowo podparte. Nie opuszczać fotela kierowcy, gdy wysięgnik ładowarki jest podniesiony. Przechodzenie pod uniesionym narzędziem lub wysięgnikiem ładowarki jest niebezpieczne, ponieważ wysięgnik może opaść z powodu utraty stabilności, usterki mechanicznej lub użycia przyrządów sterowniczych ładowarki przez inną osobę.
- **Ryzyko uderzenia przez odrzucane materiały i przedmioty.** Osoby postronne muszą zachować bezpieczny odstęp 2 m od maszyny. Zatrzymać narzędzie, jeżeli inna osoba znajdzie się w strefie niebezpiecznej.
- **Ryzyko odcięcia i zmiążdżenia kończyn – Twarde i ostre zęby obracają się z dużą prędkością.** Frezarkę do asfaltu można używać wyłącznie w przypadku jej obniżenia na powierzchnię asfaltu lub betonu. Wyłączyć przystawkę jeżeli jakkolwiek osoba znajdzie się w strefie niebezpiecznej lub przekroczy granicę 2 m bezpiecznej odległości.



**OSTRZEŻENIE**

- **Ryzyko porywania przez części obrotowe.** Nie wolno opuszczać fotela operatora, gdy dźwignia sterowania hydrauliki roboczej ładowarki jest zablokowana w położeniu pracy. Należy zawsze zachować bezpieczną odległość od innych osób i maszyny, która może się uruchomić lub przesunąć. Przed opuszczeniem fotela operatora lub gdy w pobliżu strefy prac znajdują się inne osoby należy wyłączyć przystawkę zgodnie z zaleceniami podanymi w procedurze bezpiecznego zatrzymania i opuścić ją na podłoże.
- **Ryzyko przewrócenia – Zachować ostrożność podczas pracy z ciężkimi przystawkami.** Przewożenie ciężkich przystawek może spowodować przesunięcie środka ciężkości ładowarki i jej wywrócenie. Przystawkę należy zawsze transportować możliwie jak najniżej i najbliżej maszyny z wysięgnikiem teleskopowym całkowicie wsuniętym, tak aby środek ciężkości był nisko umieszczony, dla zapewnienia najlepszej stabilności. Opcjonalny system zraszania wodą znacznie zwiększa masę przystawki. Należy również pamiętać o tym, że ruch wody w zbiorniku może powodować kołysanie się ładowarki. Upewnić się, że przystawka jest używana z modelem ładowarki wymienionym w Tabeli 1 niniejsze instrukcji. Zastosowanie dodatkowych obciążników może poprawić stabilność – skonsultować się z lokalnym dealerem.
- Podczas przenoszenia ciężkich ładunków przegub należy utrzymywać w pozycji wyprostowanej. Skręcanie przegubu może spowodować przewrócenie ładowarki do przodu.
- Należy przestrzegać maksymalnego udźwigu podanego w instrukcji obsługi ładowarki. W przypadku włączenia się czujnika obciążenia należy zachować szczególną ostrożność (jeżeli ładowarka jest wyposażona w czujnik).
- Nie wolno opuszczać fotela kierowcy, gdy dźwignia sterowania pomocniczego układu hydraulicznego ładowarki jest zablokowana w położeniu pracy. Elementy obracają się również przez krótki czas po odcięciu zasilania hydraulicznego. Przed opuszczeniem fotela kierowcy należy poczekać, aż wszystkie elementy się zatrzymają.
- Podczas odblokowywania i demontażu przystawki z ładowarki, upewnić się, że nie zachodzi ryzyko jej przypadkowego przesunięcia. Aby chronić przystawkę przed przewróceniem, obniżyć ją do poziomu podłoża i demontować ją tylko na płaskiej powierzchni. Podczas składowania upewnić się, że narzędzie jest prawidłowo podparte. Nie wolno wspinać się na narzędzie.
- Nie wolno używać narzędzia do podnoszenia lub przewożenia osób ani jako platformy roboczej, nawet przez krótki czas.
- Przed każdym czyszczeniem, konserwacją lub regulacją, wyłącz ładowarkę i umieść przystawkę w bezpiecznym położeniu, jak pokazano w Procedurze bezpiecznego zatrzymywania.
- Należy zwracać uwagę na otoczenie oraz wszystkie inne osoby i maszyny poruszające się w pobliżu. Należy zwracać uwagę na ukształtowanie terenu i inne zagrożenia, takie jak gałęzie i drzewa, które mogą sięgać do miejsca, w którym znajduje się kierowca, luźne kamienie i śliskie nawierzchnie.
- Używać tylko narzędzi w dobrym stanie. Należy regularnie dokładnie sprawdzać narzędzia. Nie wolno modyfikować narzędzi w sposób zagrażający jego bezpieczeństwu. Surowo zabrania się wiercenia otworów w narzędziach i spawania lub mocowania w inny sposób haków i innych elementów.
- Narzędzie powinno być używane tylko zgodnie z jego przeznaczeniem. Inne użycie może stwarzać niepotrzebnie zagrożenie bezpieczeństwa i spowodować uszkodzenie wyposażenia.



OSTRZEŻENIE

- Upewnić się, że ładowarka jest wyposażona w niezbędne elementy zabezpieczające oraz że są one sprawne. Konieczne jest stosowanie pasa bezpieczeństwa. W przypadku występowania szczególnych zagrożeń w miejscu pracy należy stosować odpowiedni sprzęt ochronny.
- Należy również przeczytać instrukcje bezpieczeństwa i prawidłowej obsługi ładowarki zamieszczone w podręczniku operatora ładowarki.



NIEBEZPIECZEŃSTWO

**Nieprawidłowe lub nieostrożne używanie przystawki powoduje poważne ryzyko uszkodzeń ciała, a nawet utraty życia.** Przećwiczyć używanie przyrządów sterowniczych ładowarki w bezpiecznym miejscu. W szczególności zwracać uwagę na bezpieczne zatrzymywanie ładowarki; przestrzegać zasad bezpiecznego zatrzymywania przedstawionymi w instrukcji przed opuszczeniem fotela operatora.



OSTRZEŻENIE

**Ryzyko zmiążdżenia - Nie wolno dopuszczać, aby pod podniesionym ładunkiem lub wysięgnikiem ładowarki znajdowały się jakiegokolwiek osoby.** Należy pamiętać, że wysięgnik ładowarki może opaść lub przechylić się, nawet jeśli silnik jest wyłączony (niebezpieczeństwo zmiążdżenia). Ładowarka nie jest przeznaczona do długotrwałego przetrzymywania podniesionego ładunku. Przed opuszczeniem fotela kierowcy narzędzie należy zawsze ustawić w bezpiecznym położeniu.



OSTRZEŻENIE

**Niebezpieczeństwo wyrzucania przedmiotów - Osoby postronne nie powinny znajdować się w pobliżu.** Należy pamiętać, że narzędzie może wyrzucać kamienie, żwir lub inne zbierane przedmioty z dużą prędkością. Należy zawsze zachować bezpieczną odległość co najmniej 2 metrów od innych osób.



OSTRZEŻENIE

**Niebezpieczeństwo zakleszczenia – Nie zbliżać kończyn do ruchomych części.** Należy zawsze zachować bezpieczną odległość co najmniej 2 metrów od innych pracującej przystawki. Zatrzymać natychmiast przystawkę, jeżeli inne osoby znajdują się zbyt blisko. Chronić się przed kontaktem z częściami obracającymi się, które generują ryzyko porywania. Wyłączyć silnik ładowarki zgodnie z procedurą bezpiecznego zatrzymania, jeżeli wymagane jest sięgnięcie do narzędzi roboczych przystawki.







**OSTRZEŻENIE**

**Ryzyko przewrócenia się - Unikać przeciążenia.**

Ładowarka może się przewrócić podczas przenoszenia zbyt ciężkich ładunków lub z powodu dynamicznych ruchów spowodowanych jazdą i transportem ciężkiego ładunku. Nie wysuwać wysięgnika teleskopowego, gdy ciężar ładunku zbliża się do granicznej wartości nośności ładowarki lub gdy wysięgnik ładowarki znajduje się w pozycji poziomej. W przypadku zauważenia, że tylne koła ładowarki zaraz uniosą się nad ziemią lub w przypadku sygnalizacji przez wskaźnik ładowarki (jeśli znajduje się na wyposażeniu):

- Spokojnie opuścić ładunek i wsunąć wysięgnik teleskopowy
- Unikać gwałtownych zmian prędkości lub kierunku, gdy ładunek jest podniesiony
- W razie potrzeby należy zastosować dodatkowe przeciwcieżary



**Należy pamiętać o stosowaniu odpowiedniego sprzętu ochronnego:**



- Poziom hałas na fotelu kierowcy może przekraczać 85 dB(A), w zależności od modelu ładowarki i cyklu pracy. Długotrwałe narażenie na silny hałas może spowodować uszkodzenie słuchu. Podczas pracy w ładowarce należy stosować ochronę słuchu.



- Stosować rękawice ochronne.



- Podczas pracy przy ładowarce należy stosować obuwie ochronne.



- Podczas pracy przy elementach hydraulicznych należy stosować okulary ochronne.



- Podczas pracy w środowisku zapyłonym należy stosować respirator-maszkę.

**Bezpieczne zatrzymanie narzędzia przed zbliżeniem się do niego:****OSTRZEŻENIE**

Przed opuszczeniem fotela kierowcy narzędzie należy zawsze zatrzymać zgodnie z procedurą bezpiecznego zatrzymania. Procedura bezpiecznego zatrzymania zapobiega wszelkim przypadkowym ruchom narzędzia. Należy pamiętać, że wysięgnik ładowarki może opaść, nawet gdy silnik jest wyłączony. Procedura bezpiecznego zatrzymania:

- Opuścić wysięgnik i narzędzie na ziemię.
- Wyłączyć silnik ładowarki i zaciągnąć hamulec postojowy.
- Zwolnić ciśnienie resztkowe w układzie hydraulicznym; przestawić kilkakrotnie wszystkie dźwignie sterowania hydraulicznego w skrajne położenia.
- Uniemożliwić uruchomienie maszyny, wyjąć kluczyk zapłonu.

## 4. Specyfikacja techniczna

Tabela 2 - Frezarka do asfaltu - Specyfikacje

Numer produktu	A432621
Szerokość robocza:	300 mm
Głębokość robocza:	0-80 mm
Waga:	245 kg
COG (pozioma odległość od płyty szybkiego montażu przystawki):	285 mm (bez systemu zraszania wodą) 292 mm (z systemem zraszania wodą, z pełnym zbiornikiem)
Inne wymiary:	Patrz Widok ogólny na stronie 2.
Maksymalne obciążenie:	270 kg (system zraszania wodą i 3 dodatkowe obciążniki w zestawie)
Maksymalny kąt przechyłu:	±15°
Liczba zębów frezujących:	29 szt.
Standardowy ząb frezujący:	66393 (asfalt)
Zalecany przepływ oleju hydraulicznego:	60-70 l/min
Maksymalny przepływ i ciśnienie oleju hydraulicznego:	80 l/min, 22,5 MPa (225 barów)
Kompatybilna ładowarka AVANT:	Patrz Tabela 1
<b>Opcje</b>	
Ząb do frezowania betonu	66392
System zraszania wodą	A37386
Dodatkowy obciążnik, maks. 3 szt	A35957 (29 kg) *
Hydrauliczny adapter przesuwu bocznego	A37235

\*) Na ramie nośnej zbiornika wody można zamontować maks. 3 obciążniki o wadze 29 kg

## 4.1 Nalepki bezpieczeństwa i podstawowe elementy narzędzia

Poniżej wymieniono nalepki i oznaczenia znajdujące się na narzędziu. Nalepki i oznaczenia muszą być widoczne a urządzeniu. Wszystkie niewyraźne lub brakujące nalepki należy wymienić na nowe. Nowe nalepki są dostępne u sprzedawcy lub za pośrednictwem punktów, których dane kontaktowe zostały podane na okładce.



**OSTRZEŻENIE**

**Upewnić się, czy wszystkie nalepki ostrzegawcze są czytelne.** Nalepki ostrzegawcze zawierają ważne informacje dotyczące bezpieczeństwa oraz pomagają zidentyfikować i pamiętać o zagrożeniach związanych z urządzeniem. Uszkodzone lub brakujące nalepki ostrzegawcze należy wymienić na nowe.



**A46771**

**A46772**

**A46799**

**A46803**

<b>AVANT</b> ® Avant Tecno Oy Ylötte 1 FIN-33470 YLÖJÄRVI	
<b>TYPE</b>	<b>No.</b>
	kg l/min
<b>Max</b>	l/min, MPa ( bar)
2018	Made in EU
www.avanttecno.com	

Tabliczka znamionowa narzędzia A433886

**Aby nałożyć nową nalepkę:** Dokładnie oczyścić powierzchnię, aby usunąć cały smar. Pozostawić do całkowitego wyschnięcia. Zerwać folię zabezpieczającą z nalepki i mocno ją docisnąć. Uważać, aby nie dotknąć warstwy kleju na nalepce.

**Tabela 3 - Położenie nalepek i komunikaty ostrzegawcze**

Nalepka		Komunikat ostrzegawczy
1	A46771	Niebezpieczeństwo niewłaściwego użycia - Przed użyciem przeczytać instrukcje.
2	A46772	Niebezpieczeństwo zmiążdżenia - Nie przechodzić pod uniesionym narzędziem; trzymać się z dala od uniesionego urządzenia.
3	A46799	Należy pamiętać o wyrzucanych przez maszynę materiałach i przedmiotach; zachować bezpieczną odległość od 2 do 30 metrów.
4	A46803	Niebezpieczeństwo zmiążdżenia i obciążenia - Pływający uchwyt narzędzia. Nie zbliżać się do ruchomych części.
5	A433886	Tabliczka znamionowa narzędzia

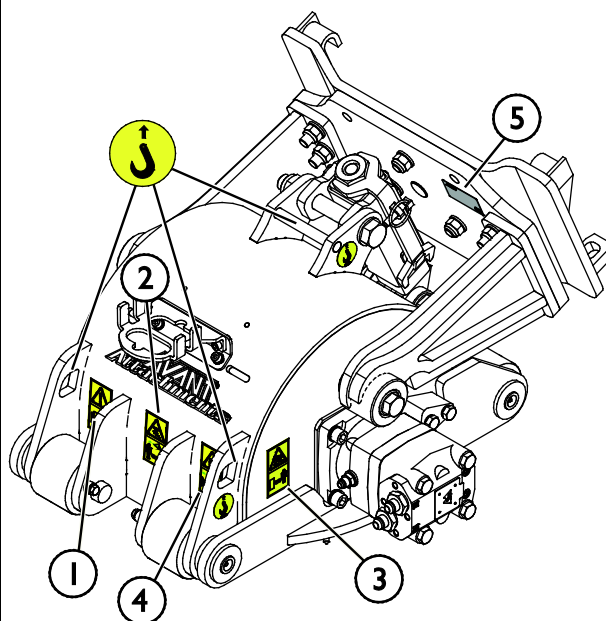

**Tabela 4 - Frezarka do asfaltu - Główne elementy**

1	Rama ze wspornikami szybkozłącza Avant
2	Bęben frezujący
3	Wymienny ząb frezujący (29 szt.)
4	Silnik hydrauliczny
5	Ostłona łożyska
6	Rolka nośna (4 szt.)
7	Mechanizm regulacyjny
8	Klucz do regulacji
9	Ogranicznik (2 szt.)
10	Narzędzie do demontażu zębów frezujących
11	Regulacja pochylenia
12	Uchwyt wielozłącza

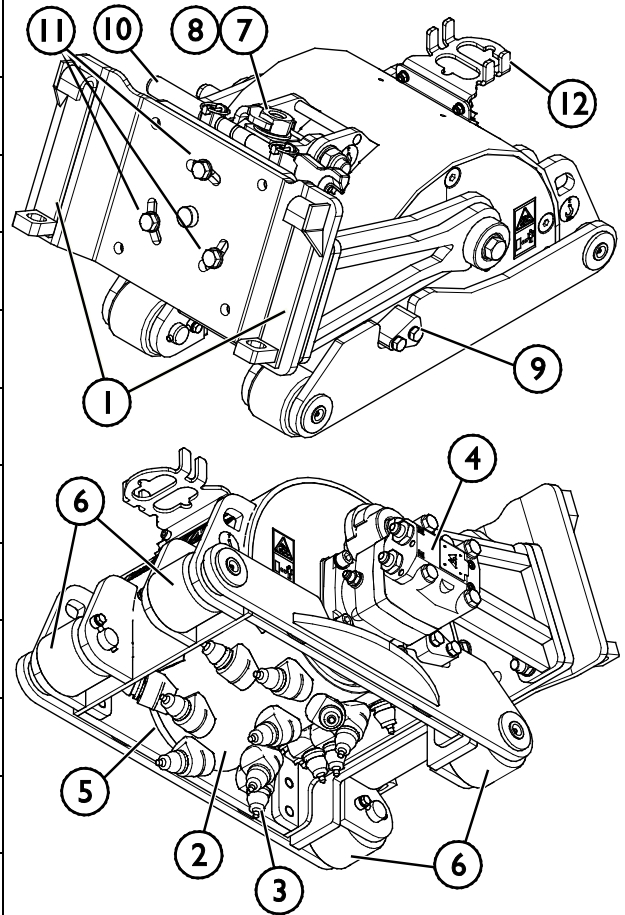

## 5. Montaż przystawki

Podczepianie narzędzia do ładowarki odbywa się w łatwy i szybki sposób, ale musi być wykonane z zachowaniem ostrożności. Narzędzie mocuje się do wysięgnika ładowarki przy użyciu płyty narzędziowej umieszczonej na wysięgniku ładowarki i jej odpowiednika znajdującego się na narzędziu.

Jeżeli narzędzie nie zostanie zamocowane do ładowarki, może się od niej odłączyć powodując niebezpieczne sytuacje. Nie wolno poruszać się ładowarką ani podnosić wysięgnika, jeśli narzędzie nie zostało zamocowane. Aby zapobiec niebezpiecznym sytuacjom, należy zawsze przestrzegać opisanej niżej procedury podłączania. Należy także pamiętać o instrukcjach bezpieczeństwa zamieszczonych w niniejszym podręczniku. Montowanie narzędzia do ładowarki przebiega w następujący sposób:



### OSTRZEŻENIE

**Ryzyko zmiążdżenia - Upewnić się, że niezamocowane narzędzie nie przesunie się ani nie spadnie.** Nie przebywać na obszarze pomiędzy narzędziem a ładowarką. Narzędzie należy montować wyłącznie na płaskiej powierzchni.

Nie wolno przemieszczać ani podnosić narzędzia, które nie zostało zamocowane.

### System szybkozłącza Avant:

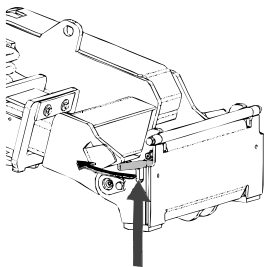

#### Krok 1:

- Podnieść kołki ustalające płyty narzędziowej i obrócić je do tyłu, tak aby weszły w szczeliny i zostały zablokowane w górnym położeniu.
- Jeżeli ładowarka jest wyposażona w hydrauliczny układ mocowania narzędzi - patrz odpowiednia instrukcja systemu mocowania.
- Upewnić się, że przewody hydrauliczne i wiązki przewodów elektrycznych nie będą przeszkadzać podczas instalacji.

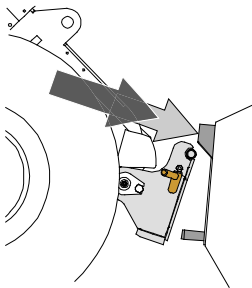

#### Krok 2:

- Obrócić hydraulicznie płytę narzędziową ukośnie do kierunku jazdy do przodu.
- Podjechać ładowarką do narzędzia. Jeśli ładowarka jest wyposażona w wysięgnik teleskopowy, można z niego skorzystać.
- Ustawić górne kołki płyty narzędziowej ładowarki tak, aby znalazły się pod odpowiednimi wspornikami narzędzia.

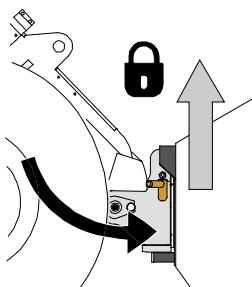

#### Krok 3:

- Lekko podnieść wysięgnik - przesunąć dźwignię sterowania wysięgnikiem do tyłu, aby podnieść narzędzie z ziemi.
- Obrócić dźwignię sterowania wysięgnikiem w lewo, aby obrócić dolną część płyty narzędziowej w kierunku narzędzia.
- Zamocować ręcznie kołki ustalające lub załączyć blokadę hydrauliczną.
- **Należy zawsze sprawdzić zamocowanie obu kołków ustalających.**



**OSTRZEŻENIE**

**Ryzyko zmiążdżenia - Unikać przewracania się narzędzia.** Nadmierne przechylenie lub podniesienie niezamocowanego narzędzia zwiększa ryzyko przewrócenia się narzędzia. Nie używać automatycznej blokady kołków ustalających, gdy narzędzie jest uniesione więcej niż metr nad ziemią. Jeśli kołki ustalające nie wrócą do normalnego położenia przy przechylaniu, nie przechylać ani nie podnosić więcej narzędzia. Opuścić narzędzie na ziemię i zamocować ręcznie.



**OSTRZEŻENIE**

**Ryzyko spadających przedmiotów - Zapobieganie spadaniu narzędzia.**

Narzędzie, które nie zostało całkowicie zamocowane do ładowarki może spaść na wysięgnik lub w kierunku operatora albo spaść od ładowarkę podczas jazdy, powodując utratę kontroli nad ładowarką. Nie wolno przemieszczać ani podnosić narzędzia, które nie zostało zamocowane. Przed przesunięciem lub podniesieniem narzędzia należy upewnić się, że kołki ustalające znajdują się w położeniu dolnym i przeszły przez elementy mocowania narzędzia po obu stronach.

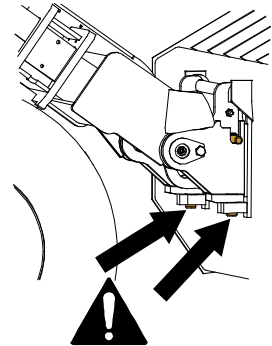

**OSTRZEŻENIE**

**Upewnić się, że przystawka nadaje się do użycia wraz z ładowarką.** Oprócz sprawdzenia zgodności przystawki pod względem mechanicznym, należy również zapewnić stabilność ładowarki, możliwe przeciążenie przystawki i zgodność układu sterowania ładowarki. W przypadku zastosowania modelu narzędzia, który nie jest dostosowany do użytku z daną ładowarką istnieje ryzyko wywrócenia, uszkodzenia narzędzia z powodu przeciążenia oraz ryzyko związane z niekontrolowanymi ruchami narzędzia i jego elementów. Jeżeli dana ładowarka nie znajduje się na liście w Tabeli 1 na stronie , przed użyciem przystawki należy skonsultować się z dealerem Avant.

## 5.1 Podłączanie i odłączanie przewodów hydraulicznych

W ładowarkach Avant przewody hydrauliczne są połączone przy użyciu systemu wielozłączy. Aby dokonać wymiany konwencjonalnych szybkozłączy na system wielozłączy w przypadku ładowarki z serii Avant 300-700 prosimy o kontakt ze sprzedawcą Avant lub serwisem w celu uzyskania instrukcji lub zlecenia instalacji.



**OSTRZEŻENIE**

**Ryzyko ruchu narzędzia i wyrzutu oleju hydraulicznego - Nie wolno podłączać ani odłączać szybkozłączy ani innych elementów hydraulicznych, gdy dźwignia sterowania dodatkowym układem hydraulicznym jest zablokowana w położeniu pracy lub jeśli instalacja znajduje się pod ciśnieniem.** Podłączanie lub odłączanie złączy hydraulicznych, gdy instalacja znajduje się pod ciśnieniem może doprowadzić do nieprzewidzianych ruchów narzędzia lub wyrzucenia płynu pod wysokim ciśnieniem, co może spowodować poważne obrażenia ciała lub poparzenia. Przed odłączeniem układu hydraulicznego należy przeprowadzić procedurę bezpiecznego wyłączenia.

**NOTYFIKACJA**

Należy utrzymywać jak największą czystość złączek; używać nasadek ochronnych na szybkozłączkach, zarówno na narzędziu jak i ładowarce. Zabrudzenie, lód itp. mogą znacznie utrudniać używanie złączek. Nie wolno pozostawiać zwisających przewodów na ziemi; należy ułożyć je na uchwycie narzędzia.

**Podłączanie systemu multizłącza:**

1. Dopasować kołki do podłączenia narzędzia do odpowiednich otworów złącza ładowarki. Multizłącze nie zostanie podłączone, jeśli złącze narzędzia jest odwrócone.
2. Podłączyć i zablokować multizłącze, przestawiając dźwignię w stronę ładowarki.

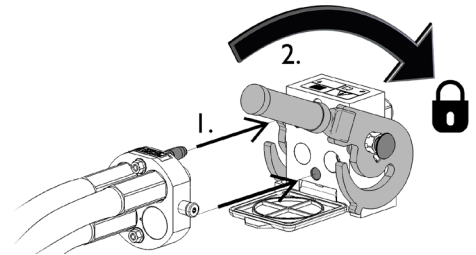

Dźwignia powinna poruszać się swobodnie, aż do pozycji zablokowania. Jeśli dźwignia nie porusza się płynnie, sprawdzić współliniowość i położenie złącza oraz oczyścić złącza. Wyłączyć także ładowarkę i zwolnić resztkowe ciśnienie hydrauliczne.

**Odlączenie systemu multizłącza:**

Przed odłączeniem opuścić narzędzie na równe i mocne podłoże.

1. Wyłączyć pomocniczy układ hydrauliczny ładowarki.
2. Wciskając przycisk odblokowania, obrócić dźwignię, aby odłączyć złącze.
3. Po zakończeniu operacji ustawić multizłącze w jego uchwycie na narzędziu.

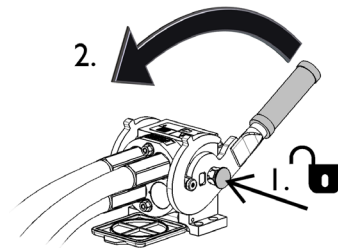
**Odlączenie przewodów hydraulicznych:**

Przed odłączeniem złączek opuścić narzędzie, ustawiając je w bezpiecznym położeniu na mocnej i równej powierzchni. Przeszawić dźwignię sterowania pomocniczego układu hydraulicznego do położenia neutralnego.

**NOTYFIKACJA**

Podczas odłączania przystawki należy zawsze odłączyć złącza hydrauliczne przed odblokowaniem płyty szybkozłącza, aby zapobiec uszkodzeniu węża i rozlaniu oleju. Ponownie założyć zatyczki ochronne na złączki, aby zapobiec dostaniu się zanieczyszczeń do układu hydraulicznego.

**Zwalnianie resztkowego ciśnienia hydraulicznego:**

W przypadku pozostania resztkowego ciśnienia w instalacji hydraulicznej narzędzia odłączenie złączek hydraulicznych nierzadko jest możliwe, ale następnym razem trudno je będzie podłączyć. Jeżeli złączek nie da się podłączyć, należy zwolnić ciśnienie resztkowe poprzez przestawienie dźwigni pomocniczego układu hydraulicznego w ładowarce przy wyłączonym silniku. Aby mieć pewność, że w układzie hydraulicznym narzędzia nie będzie ciśnienia resztkowego, przed odłączeniem złączek należy wyłączyć silnik ładowarki i przesłać dźwignię sterowania pomocniczego układu hydraulicznego do tyłu i do przodu.



## 5.2 Złącze elektryczne

### **Funkcje elektryczne narzędzia:**

Pompa opcjonalnego systemu zraszania wodą jest elektryczna. Elektryczna pompa wody systemu zraszania wodą może być sterowana za pomocą standardowej wiązki przewodów dostarczanej wraz z narzędziem lub panelu sterowania narzędziami w ładowarce.

### 5.2.1 Aby podłączyć wiązkę elektryczną przystawki do ładowarki

Począwszy od roku 2016 wtyczka elektryczna jest zintegrowana w wielozłączu narzędzia. Jednakże z narzędziem dostarczana jest oddzielna wiązka przewodów elektrycznych, umożliwiająca używanie narzędzia z ładowarkami niewyposażonymi w panel sterowania narzędziami.

Istnieją trzy sposoby podłączenia złącza elektrycznego w zależności od wyposażenia ładowarki i narzędzia:

#### 1. **Jeśli Twoja ładowarka nie jest wyposażona w panel sterowania:**

Użyj osobnego zestawu kabli z przełącznikiem dostarczonym z przystawką. Podłącz ten kabel do gniazdka elektrycznego 12 V w pobliżu fotela operatora ładowarki i do wtyczki elektrycznej urządzenia.

1. Wtyczka elektryczna podłączana jest do gniazda elektrycznego 12 V w pobliżu fotela operatora ładowarki.

Więcej informacji na temat gniazdka elektrycznego ładowarki znajduje się w instrukcji obsługi ładowarki.

#### 2. Przełącznik włącz/wyłącz

Wybierz położenie przełącznika w kabinie tak, aby był łatwo dostępny, ale nie mógł zostać użyty przypadkowo.

Ten kabel z przełącznikiem może być używany tylko do sterowania obrotem rynny.

#### 3. Podłącz do wtyczki elektrycznej przystawki.

Jeśli przystawka jest wyposażona we wtyczkę elektryczną zintegrowaną z multizłączem przystawki, odłącz kabel elektryczny od multizłącza.

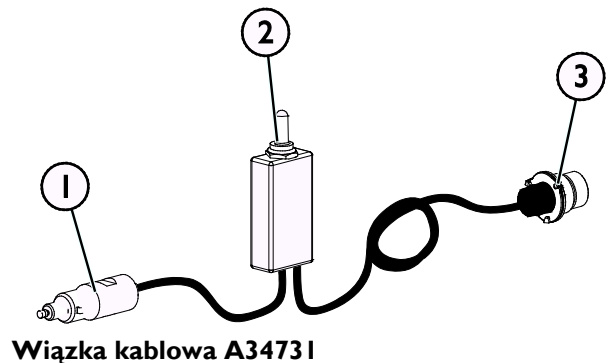

**Wiązka kablowa A3473I**

## 2. *Jeśli Twoja ładowarka jest*

- wyposażona w panel sterowania przystawki, oraz
- ładowarka została wyprodukowana **po** 2016:

Jeśli ładowarka jest wyposażona w panel sterowania przystawką, a gniazdo elektryczne jest zintegrowane z multizłączem, wiązka elektryczna przystawki jest podłączana, gdy multizłącze jest podłączone. Wyczyść oba multizłącza przed podłączeniem do multizłącza.

Oddzielna wiązka przewodów A34731 nie jest potrzebna, gdy ładowarka jest wyposażona w panel sterowania przystawką.

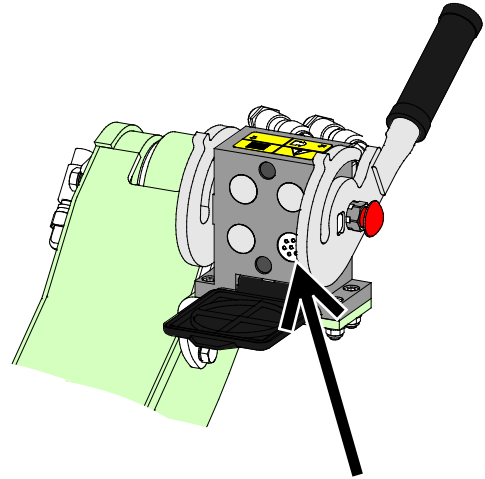

**Panel sterowania przystawką, ładowarka wyprodukowana w 2016 roku lub później**

## 3. *Jeśli Twoja ładowarka jest*

- wyposażona w panel sterowania przystawki, oraz
- ładowarka została wyprodukowana **przed** 2016:

Jeśli ładowarka jest wyposażona w panel sterowania przystawką, a w pobliżu multizłącza ładowarki znajduje się gniazdo elektryczne, podłącz wtyczkę elektryczną nasadki do gniazda ładowarki.

Oddzielna wiązka przewodów A34731 nie jest potrzebna, gdy ładowarka jest wyposażona w panel sterowania przystawką.

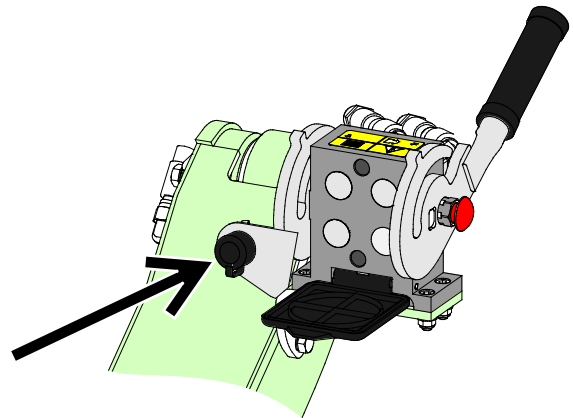

**Panel sterowania przystawką, ładowarka wyprodukowana w 2015 roku lub wcześniej**

### **NOTYFIKACJA**

Upewnić się, że kable elektryczne nie zostaną zaklinowane, zgniecione ani rozciągnięte podczas ruchu wyposażenia.

Za pomocą panelu sterowania narzędziami dostępnego w ładowarce przełączniki sterowania narzędziami są łatwo dostępne na końcu dźwigni sterowania wysięgnikiem.

Więcej informacji na temat gniazdka zasilania ładowarki można znaleźć w podręczniku operatora ładowarki.

## 6. Używanie frezarki do asfaltu

Przed przystąpieniem do pracy należy jeszcze raz sprawdzić narzędzie i środowisko pracy oraz upewnić się, że wszystkie przeszkody zostały usunięte z miejsca wykonywania prac. Szybki przegląd wyposażenia oraz miejsca wykonywania prac przed użyciem to element zapewnienia bezpieczeństwa i najlepszej wydajności urządzenia. Przeciwnicz używanie narzędzia i jego przyrządów sterowniczych w bezpiecznym miejscu na otwartym terenie. Jeśli nie znamy sposobu pracy ładowarki, zalecane jest przeciwniczenie obsługi bez żadnych narzędzi.



**NIEBEZPIECZEŃSTWO**

**Niebezpieczeństwo zmiążdżenia lub zaplątania w wyniku kontaktu z ruchomymi częściami – Nigdy nie pozostawiać urządzenia bez nadzoru podczas pracy silnika.**

Należy przestrzegać procedury bezpiecznego zatrzymania.



**OSTRZEŻENIE**

**Niebezpieczeństwo wyrzucania przedmiotów - Osoby postronne nie powinny znajdować się w pobliżu.**

Należy pamiętać, że narzędzie może wyrzucać kamienie, żwir lub inne zbierane przedmioty z dużą prędkością. Należy zawsze zachować bezpieczną odległość co najmniej 2 metrów od innych osób.



**OSTRZEŻENIE**

**Niebezpieczeństwo zakleszczenia – Nie zbliżać kończyn do ruchomych części.**

Należy zawsze zachować bezpieczną odległość co najmniej 2 metrów od innych pracującej przystawki. Zatrzymać natychmiast przystawkę, jeżeli inne osoby znajdują się zbyt blisko. Chronić się przed kontaktem z częściami obracającymi się, które generują ryzyko porywania. Wyłączyć silnik ładowarki zgodnie z procedurą bezpiecznego zatrzymania, jeżeli wymagane jest sięgnięcie do narzędzi roboczych przystawki.



## 6.1 Lista kontrolna przed użyciem

- Przed rozpoczęciem pracy należy sprawdzić frezowaną powierzchnię i stan techniczny frezarki. Sprawdzić stan techniczny wszystkich 29 zębów frezujących, aby upewnić się, że nadają się one do frezowania asfaltu lub betonu.
- Określić wymaganą głębokość roboczą, kąt frezowania oraz ustawienie frezarki względem ładowarki.
- Poruszając się ostrożnie po nierównym terenie, obserwować wpływ dużego obciążenia z przodu ładowarki na jej stabilność i zachowanie.
- Sprawdzić, czy bęben frezujący obraca się w kierunku przeciwnym do kierunku jazdy po frezowanym podłożu.
- Należy upewnić się, że osoby postronne znajdują się w bezpiecznej odległości podczas pracy urządzenia. Nie dopuszczać, aby jakiegokolwiek osoby wchodziły na obszar zagrożenia w pobliżu wysięgnika lub znajdowały się bezpośrednio przed ładowarką. Należy również upewnić się, że manewr cofania ładowarką może być wykonany w bezpieczny sposób. Nigdy nie należy zakładać, że osoby postronne pozostaną tam, gdzie były ostatnio widziane; sprzęt mobilny przyciąga zwłaszcza dzieci.
- Należy sprawdzić ogólny stan narzędzia i ładowarki oraz sprawdzić, czy nie ma wycieków oleju hydraulicznego. Narzędzia nie wolno używać w przypadku wykrycia usterki instalacji hydraulicznej ładowarki lub narzędzia. Instrukcje dotyczące konserwacji znajdują się w Rozdziale 7.
- Narzędzie i przyrządy sterownicze ładowarki można obsługiwać tylko z fotela kierowcy. Upewnić się, że ładowarka i narzędzie są używane w sposób bezpieczny i zgodnie z przeznaczeniem. Nie pozwalać dzieciom na obsługę urządzenia.
- Nie wolno obsługiwać ładowarki i narzędzi znajdując się pod wpływem alkoholu, narkotyków lub leków mogących zakłócić ocenę sytuacji lub spowodować senność albo niedozwolonych przy obsłudze sprzętu.
- Należy pamiętać o właściwych sposobach wykonywania prac i unikać niepotrzebnego opuszczania fotela kierowcy.

## 6.2 Kwalifikacje operatora

Każdy, kto zamierza używać przystawkę, musi:

- Znać przeznaczenie danej przystawki.
- Wiedzieć, jak bezpiecznie korzystać z ładowarki w różnych warunkach roboczych.
- Przeczytać i zawsze postępować zgodnie z instrukcjami dotyczącymi korzystania z przystawki podanymi w niniejszej instrukcji obsługi.
- Przechowywać niniejszą instrukcję i instrukcję obsługi ładowarki w dostępnym miejscu.
- Upewnić się, że ładowarka i przystawka są używane w bezpieczny sposób i zgodnie z przeznaczeniem.
- Nigdy nie pozwalać dzieciom obsługiwać urządzenia.
- Nigdy nie obsługiwać urządzenia lub przystawek pod wpływem alkoholu, środków odurzających lub leków, które mogą pogorszyć zdolność do oceny sytuacji, powodować senność lub ograniczać zdolność do obsługi sprzętu.
- Ukończyć wszelkie obowiązkowe szkolenia wymagane przez pracodawcę przed przystąpieniem do pracy.

## 6.3 Obsługa przystawki

Pracą frezarki do asfaltu steruje się za pomocą dźwigni sterowania hydrauliki roboczej ładowarki lub za pomocą przycisków na joysticku (wyposażenie dodatkowe ładowarki).

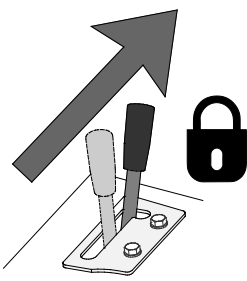
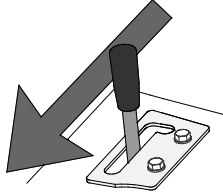
	<p>Przestawić dźwignię sterowania hydrauliki roboczej ładowarki w położenie zablokowane (lub użyć przycisków na joysticku), aby uruchomić frezarkę.</p> <ul style="list-style-type: none"> <li>■ Patrząc od strony fotela operatora, bęben powinien obracać się przeciwnie do ruchu wskazówek zegara. W ten sposób podczas jazdy ładowarki do przodu bęben obraca się w przeciwnym kierunku.</li> <li>■ Aby zatrzymać frezarkę, ustawić dźwignię sterowania hydrauliki roboczej w położeniu neutralnym (środkowym) lub zwolnić przyciski na joysticku.</li> </ul>
	<p>Przesunięcie dźwigni sterowania hydrauliki roboczej powoduje obracanie się bębna w przeciwnym kierunku. Nie należy ustawiać obrotów w przeciwnym kierunku.</p>

### Rozpoczęcie pracy

1. Ustalić wymaganą głębokość roboczą i kąt frezowania. Jeśli jest to bezpieczne, należy uruchomić przystawkę poprzez przestawienie dźwigni sterowania hydrauliki roboczej do położenie zablokowanego.
2. Sprawdzić obroty bębna frezującego. Zęby na spodzie bębna muszą obracać się w kierunku przeciwnym do ruchu ładowarki.
3. Powoli opuścić frezarkę do asfaltu, aż wszystkie rolki nośne oprą się na frezowanej powierzchni. Frezarka jest przeznaczona do pracy, gdy ładowarka jedzie do przodu.

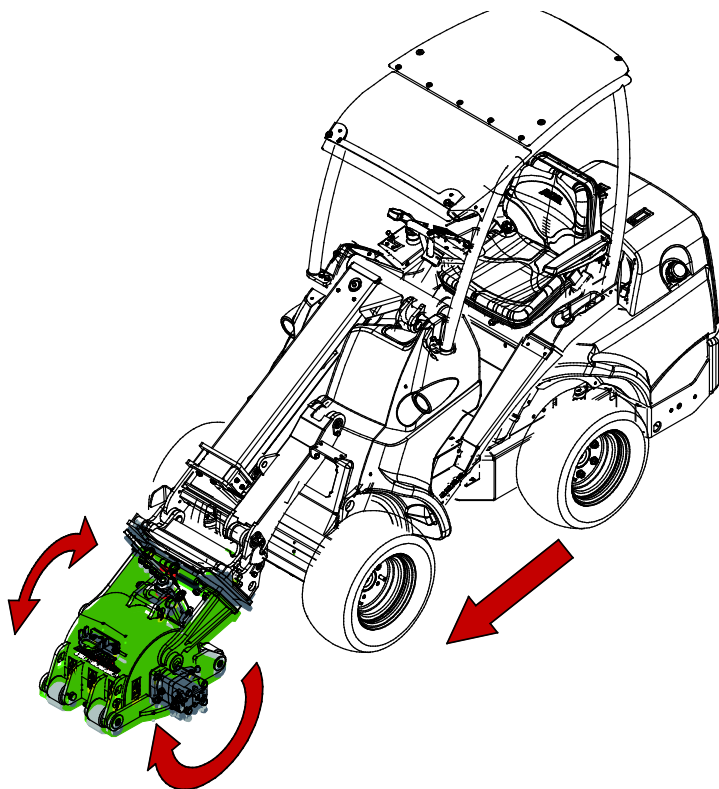

Podczas pracy bęben frezujący powinien przesuwac się nad powierzchnią roboczą, ale nie powinien dotykać podłoża.

### Prawidłowa pozycja robocza

Podczas pracy przystawkę należy utrzymywać w pozycji zbliżonej do przedstawionej na ilustracji.

Podczas pracy z przystawką należy jechać powoli. Dostosować prędkość jazdy do warunków pracy i rodzaju podłoża. W razie potrzeby należy dokonać niezbędnych regulacji kąta nachylenia.

### Regulacja głębokości frezowania:

Głębokość frezowania zależy zazwyczaj od rodzaju frezowanego materiału. Ogólną zasadą jest, aby zacząć od głębokości 35-50 mm (asfalt) i 20-25 mm (beton).

Ustawić głębokość pracy bębna frezującego, obracając nakrętkę mechanizmu regulacyjnego w żądanym kierunku, zgodnie ze wskazówkami na ilustracji obok. Skala do odczytu głębokości frezowania znajduje się z tyłu mechanizmu regulacyjnego.

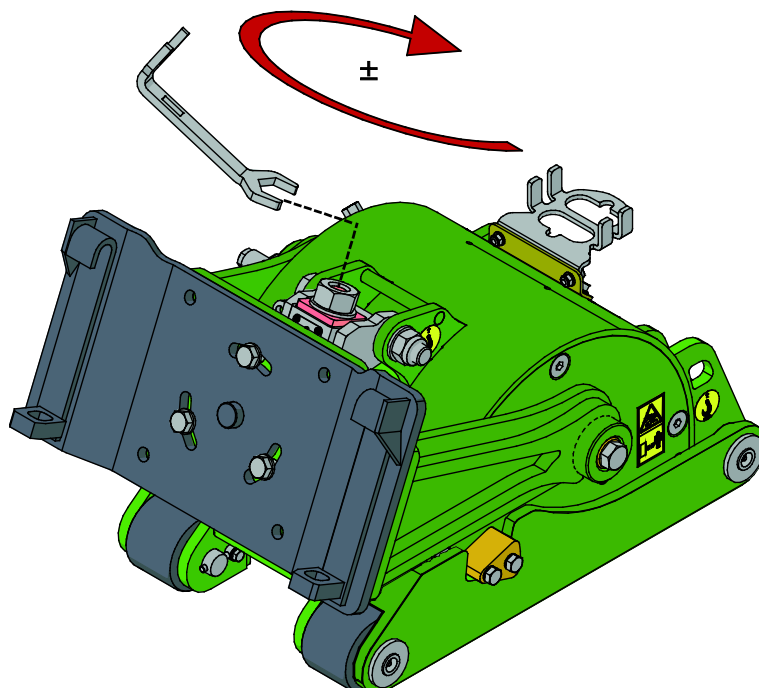

## NOTYFIKACJA

Skala została podana wyłącznie w celach informacyjnych. Ustawić prawidłową głębokość frezowania na zasadzie prób i pomiarów.

### Regulacja kąta frezowania:

Ustawić kąt pracy bębna frezującego poprzez poluzowanie śrub (1) w rowkach i obrócenie przystawki w żądanym kierunku.

Pozostawienie śrub lekko niedokręconych umożliwia użycie przystawki w trybie pływającym.

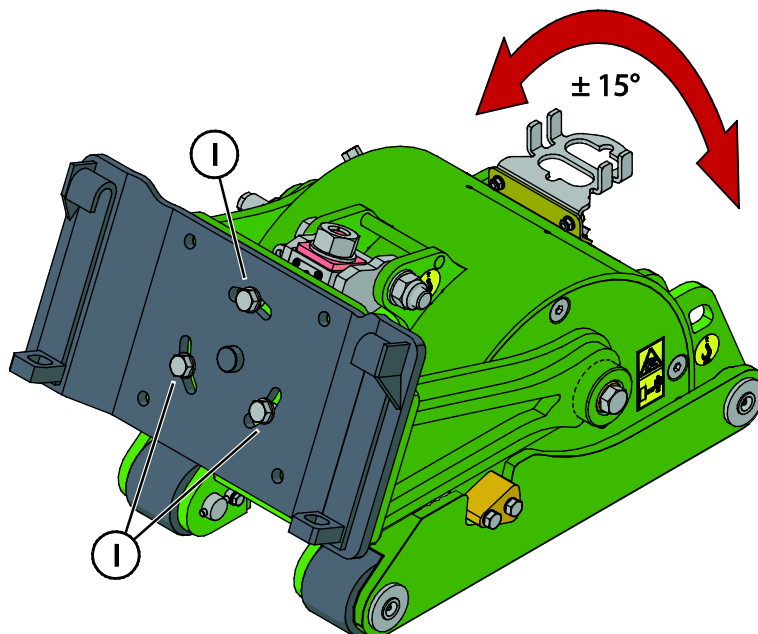

## 6.4 Praca z adapterem przesuwu bocznego (opcja)

Za pomocą opcjonalnego adaptera przesuwu bocznego A37235 możliwe jest hydrauliczne dopasowanie ustawienia frezarki do asfaltu w płaszczyźnie poziomej, jak pokazano na ilustracji obok.

W przypadku montażu frezarki do asfaltu na hydraulicznym adapterze przesuwu bocznego, ładowarka musi posiadać dodatkowe przyłącze hydrauliczne z przodu.

Więcej informacji o przyłączach hydraulicznych i zastosowaniu adaptera znajduje się w osobnej instrukcji obsługi hydraulicznego adaptera przesuwu bocznego A37235.

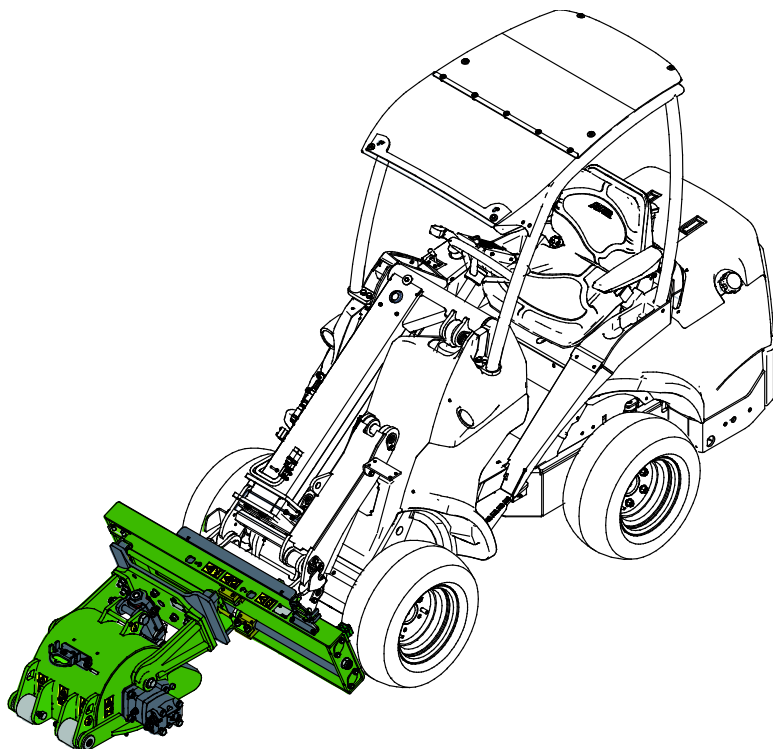

## 6.5 System zraszania wodą (opcja)

W celu ograniczenia wzbijania kurzu lub pyłu podczas frezowania dostępny jest system zraszania wodą. System zraszania wodą jest również przydatny w celu zmniejszenia zużycia zębów frezujących. Opcjonalny system zraszania wodą składa się ze 120-litrowego zbiornika wody, elektrycznej pompy pod zbiornikiem i rury z trzema dyszami.

System zraszania jest przeznaczony wyłącznie do natrysku wody. Stosowanie rozpuszczalników lub środków czyszczących jest zabronione, ponieważ mogą one uszkodzić elementy instalacji. Nie zostawiać na dłuższy czas wody w zbiorniku i upewnić się, że woda w układzie nie zamrznie.

1. Zamontować zbiornik (1) pomiędzy płytą montażową (2) a ramą (3) frezarki do asfaltu w sposób pokazany na ilustracji obok. Przed montażem zdjąć płytę dystansową (4).
2. Zamontować wspornik wielozłącza (5) z zespołem rury natryskowej (6) w sposób przedstawiony na ilustracji poniżej.
3. Zamontować wspornik wielozłącza (5) na dole ramy systemu zraszania wodą.

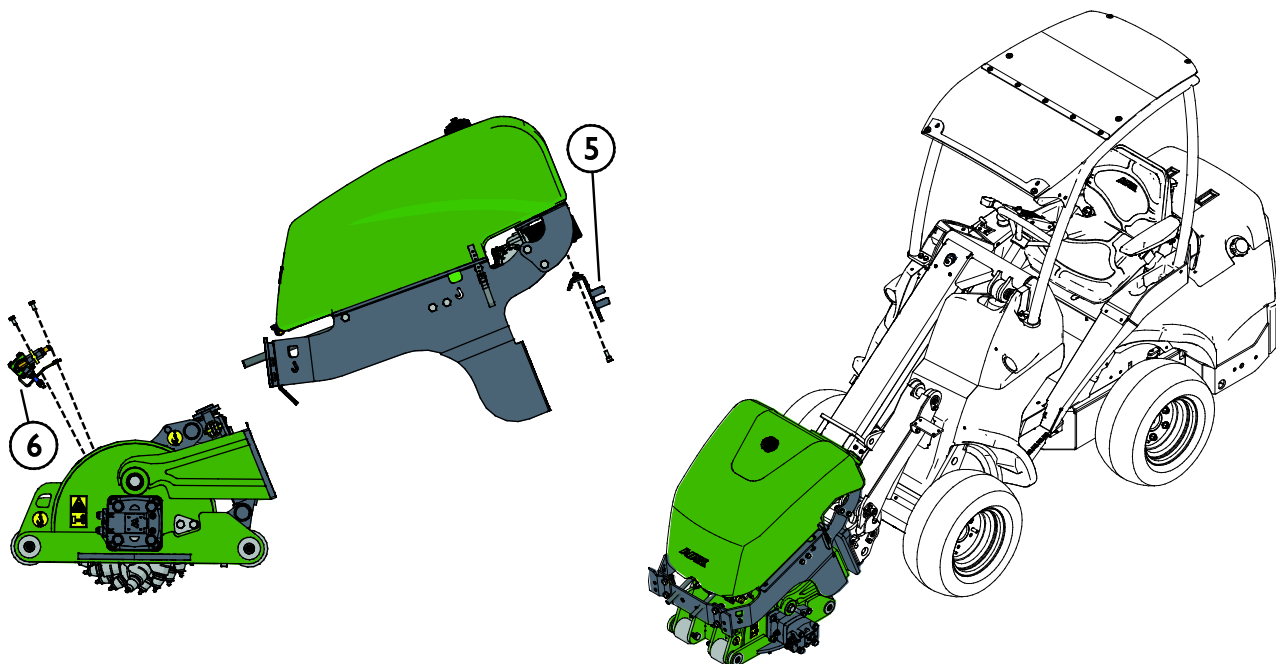
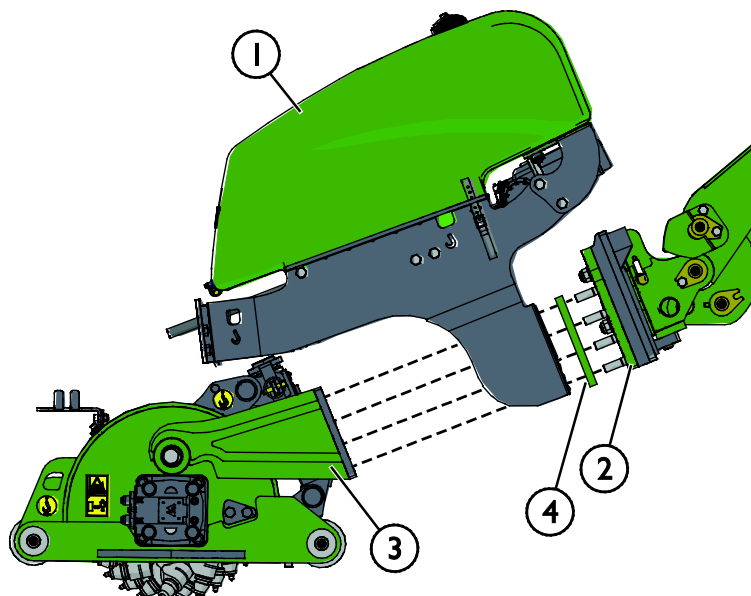

### NOTYFIKACJA

Jeżeli narzędzie będzie przechowywane w ujemnych temperaturach, należy całkowicie usunąć wodę z systemu. Dolanie do zbiornika nieco płynu do wycieraczek i przepuszczenie go przez pompę i dysze może zapobiec zamrożeniu niewielkiej ilości wody.



## NOTYFIKACJA

Pompa systemu zraszania wodą może łatwo ulec zniszczeniu, jeśli będzie uruchomiona „na sucho”. Upewnić się, że w zbiorniku jest woda. Po użyciu należy zawsze wyłączyć system zraszania wodą i zamknąć zawór przewodu wody, aby uniknąć wycieku wody. Należy także pamiętać o otwarciu zaworu przed użyciem.

### 6.5.1 Używanie systemu zraszania wodą

Aby uruchomić system zraszania wodą, do ładowarki należy podłączyć wiązkę elektryczną pompy wody frezarki do asfaltu. Pracą pompy systemu zraszania wodą steruje się za pomocą przełącznika oddzielnej wiązki elektrycznej, która jest dostarczana wraz z systemem zraszania wodą, albo za pomocą przełączników panelu sterowania przystawką.

- I. Wraz z narzędziem dostarczony jest kabel z wyłącznikiem. Wyłącznik służy do włączania lub wyłączania pompy systemu zraszania.

Więcej informacji na temat podłączania wiązki przewodów elektrycznych do narzędzia podano na stronie.

Umieścić przełącznik w kabinie w taki sposób, aby był łatwo dostępny, ale nie można go było użyć nieumyślnie.

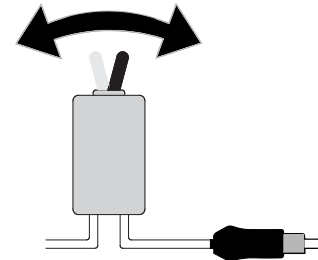

- I. Alternatywnie, gdy ładowarka jest wyposażona w panel sterowania narzędziami, panel może służyć do sterowania obrotem rynnny wyrzutowej i wysokością wyrzucania dmuchawy do śniegu.

Więcej informacji na temat podłączania wiązki przewodów elektrycznych do narzędzia podano na stronie.

Pompa rozpylająca wodę jest obsługiwana za pomocą wyłącznika numer 1 lub z panelu sterowania narzędziami. Pozostałe przełączniki nie są używane w przypadku tego narzędzia.



### 6.5.2 Dodatkowe obciążniki (opcjonalne)

Niektóre operacje wymagają większej masy przystawki, aby zapewnić najlepsze wyniki. Zazwyczaj, jeśli przystawka jest wyposażona w system zraszania wodą, podczas frezowania twardego asfaltu i podobnego podłoża, zastosowanie obciążników Avant znacznie poprawia stabilność ładowarki.

)  
Zamontować obciążniki (A35957) w sposób pokazany na sąsiedniej ilustracji. Na ramie nośnej zbiornika wody można zamontować maks. 3 obciążniki. Zabezpieczyć obciążniki śrubami.

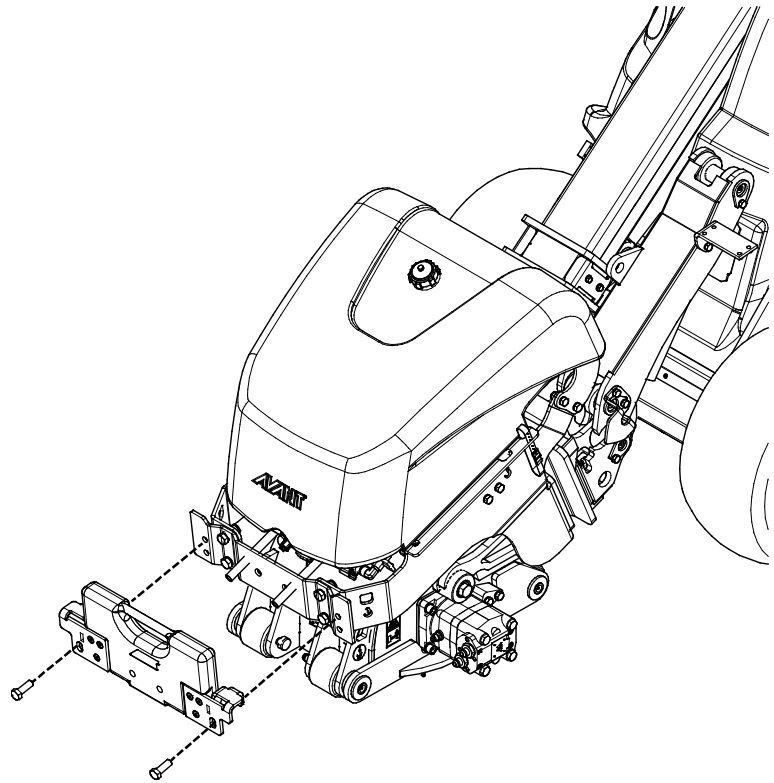
**NOTYFIKACJA**

Na ramie nośnej zbiornika wody można zamontować maks. 3 obciążniki o wadze 29 kg. Dodanie większej wagi może uszkodzić przystawkę lub ładowarkę.

**NOTYFIKACJA**

Obciążniki mogą być dodawane tylko na ramie nośnej zbiornika wody.

## 6.6 Pozycja transportowa



**PRZESTROGA**

Należy utrzymywać stabilność ładowarki. Zawsze transportować przystawkę jak najniżej i jak najbliżej podłoża. Podczas jazdy wysięgnik teleskopowy powinien być wsunięty.

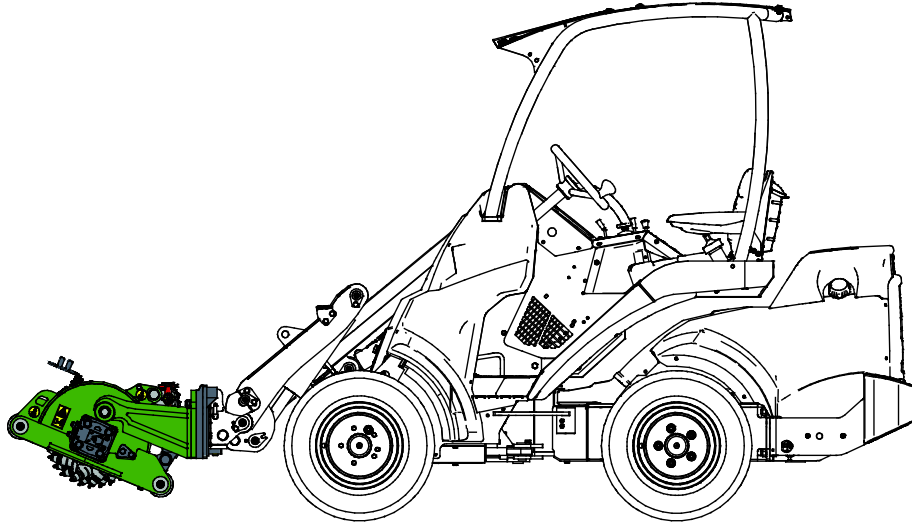

## 6.7 Przechowywanie przystawki

Odłączyć i przechowywać przystawkę na równej powierzchni. Najlepiej przechowywać przystawkę w miejscu chronionym przed bezpośrednim działaniem promieni słonecznych, deszczu i ekstremalnych temperatur.

- Nie stawiać przystawki bezpośrednio na podłożu. Umieścić ją na przykład na drewnianych klockach lub na pałecie.
- Umieścić wielozłącze w uchwycie, jak pokazano strzałką na poniższym rysunku. Nigdy nie pozostawiać złącza hydraulicznego na ziemi.
- W czasie przechowywania przystawka powinna być unieruchomiona.
- Nigdy nie wchodzić na przystawkę.

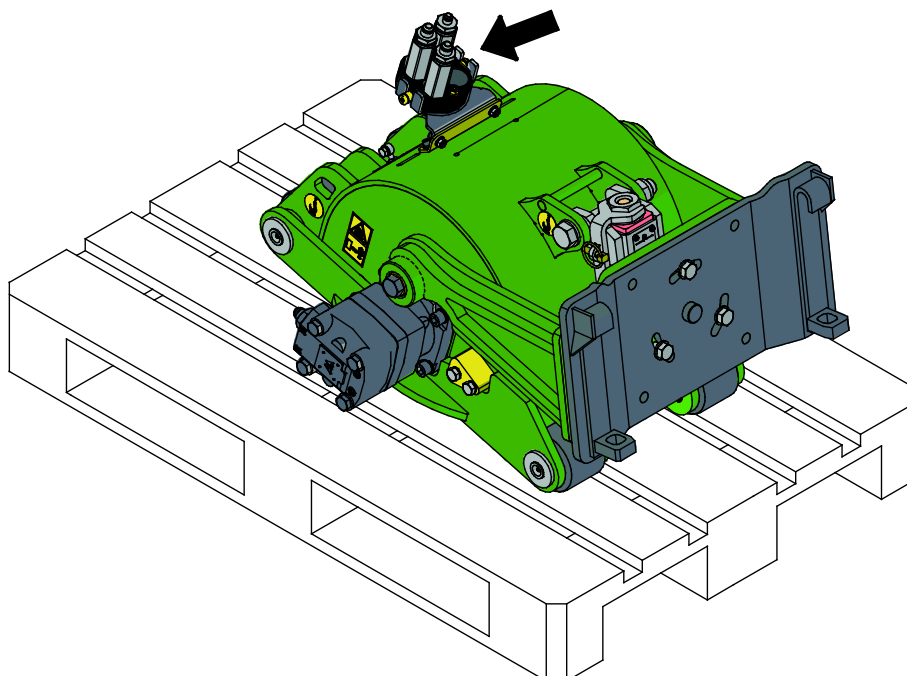

Przed składowaniem przez dłuższy czas należy w razie konieczności odświeżyć powłoki malowane i posmarować elementy w wyznaczonych punktach smarowania.

Jeśli przystawka jest wyposażona w opcjonalny system zraszania wodą, przed przechowywaniem należy opróżnić i wyczyścić zbiornik na wodę.

## 7. Konserwacja i serwis

Narzędzie zostało zaprojektowane tak, aby wymagało jak najmniej konserwacji. Ciągła konserwacja obejmuje regularne czyszczenie i smarowanie oraz sprawdzanie stanu narzędzia. Z powodu niebezpieczeństwa zmiążdżenia przez opuszczane części maszyny wszelkie prace konserwacyjne muszą być wykonywane po całkowitym opuszczeniu elementów ruchomych, gdy narzędzie spoczywa płasko na ziemi.



**NIEBEZPIECZEŃSTWO**

**Ryzyko zmiążdżenia - Nie wolno przechodzić pod uniesionym narzędziem.** Podczas wszelkich prac konserwacyjnych należy upewnić się, że narzędzie jest prawidłowo podparte. Nie wolno przechodzić pod uniesionym narzędziem. Podczas konserwacji wysięgnik ładowarki może nieoczekiwanie opaść, powodując poważne obrażenia ciała lub uderzenie, nawet gdy silnik ładowarki jest wyłączony. Wszelkie prace konserwacyjne i serwisowe należy wykonywać po opuszczeniu narzędzia do bezpiecznego położenia.

### 7.1 Kontrola elementów hydraulicznych

Stan przewodów i elementów hydraulicznych należy sprawdzać, gdy silnik jest wyłączony, a instalacja hydrauliczna nie znajduje się pod ciśnieniem. W przypadku wykrycia nieszczelności w instalacji hydraulicznej narzędzia lub ładowarki maszyny nie wolno obsługiwać. Wyciekający płyn hydrauliczny może przeniknąć przez skórę i spowodować poważne obrażenia. Jeśli płyn hydrauliczny przeniknął przez skórę, należy natychmiast skorzystać z opieki medycznej. Umyć wodą i mydłem każdą część ciała, która miała kontakt z olejem hydraulicznym. Olej hydrauliczny jest również szkodliwy dla środowiska naturalnego i nie można dopuścić do jego wycieku do otoczenia. Przecieki należy usuwać natychmiast po ich wykryciu, ponieważ nawet mała nieszczelność może szybko rozrosnąć się do dużych rozmiarów. Narzędzie należy obsługiwać wyłącznie z użyciem takiego samego typu oleju hydraulicznego, jak stosowany w ładowarkach Avant.



**NIEBEZPIECZEŃSTWO**

**Ryzyko wtrysku płynu pod wysokim ciśnieniem przez skórę - Zwolnić ciśnienie resztkowe przed wykonaniem konserwacji.**

Nie wolno obsługiwać elementów hydraulicznych, gdy instalacja hydrauliczna znajduje się pod ciśnieniem, ponieważ złączka może pęknąć lub poluzować się, a uwolniony olej może spowodować poważne obrażenia ciała. Nie wolno obsługiwać maszyny w przypadku wykrycia usterki w instalacji hydraulicznej.



Sprawdzać wzrokowo, czy przewody nie są pęknięte albo przetarte. W przypadku śladów wycieku, w miejscu podejrzewanej nieszczelności należy podłożyć kawałek tektury, aby sprawdzić dany element. Nie szukać nieszczelności przy użyciu rąk. Sprawdzać stan przewodów; przerwać pracę, jeśli zewnętrzna warstwa przewodu jest przetarta. Sprawdzić ułożenie przewodów; poprawić zaciski węży, aby uniknąć przetarcia węży. Węże mają ograniczony okres eksploatacji. W zależności od warunków roboczych wszystkie węże muszą być dokładnie sprawdzane nie później niż po 3 - 5 latach eksploatacji i wymieniane w razie potrzeby.

Wykrycie jakiegokolwiek usterki oznacza, że przewód lub element hydrauliczny musi być wymieniony, a urządzenie nie może być używane zanim nie zostanie naprawione. Części zamienne są dostępne u najbliższego przedstawiciela firmy AVANT lub w autoryzowanym serwisie. W przypadku braku wystarczającej wiedzy na temat zespołów hydraulicznych i doświadczenia w zakresie bezpiecznego wykonywania napraw naprawy należy zlecić profesjonalnym technikom serwisu.

## 7.2 Czyszczenie i smarowanie

Frezarkę do asfaltu należy czyścić jak najszybciej po użyciu, aby ułatwić usuwanie wszelkich zabrudzeń. Do czyszczenia można użyć myjki wysokociśnieniowej i łagodnego detergentu. Unikać stosowania rozpuszczalników lub rozpylania strumienia wody bezpośrednio na części hydrauliczne pod wysokim ciśnieniem. Ponadto, należy zwrócić uwagę na naklejki na przystawce.

Frezarka posiada łącznie 5 punktów smarowania (jak pokazano na ilustracji obok). Cztery punkty znajdują się na końcach rolek nośnych i jeden pomiędzy płytami obrotowymi. Rolki nośne należy przesmarować, a płyty obrotowe naoliwić po każdym 5 do 10 godzinach pracy.

Przed przystąpieniem do smarowania należy oczyścić koniec smarowniczkę i dodawać jednorazowo tylko niewielką ilość smaru. Stosowane są smarowniczki standardowe (R1/8"). Wymienić wszystkie uszkodzone smarowniczki.

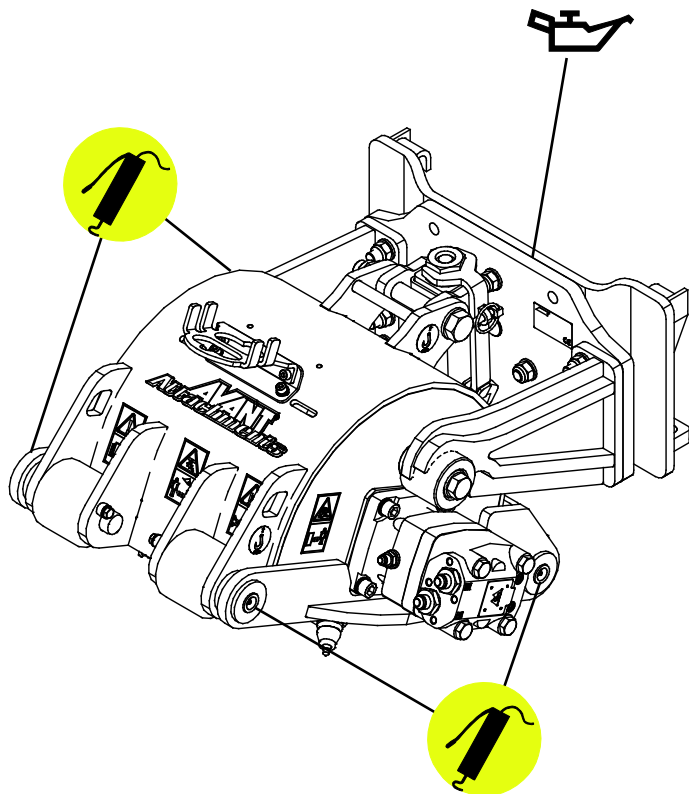

### NOTYFIKACJA

Łożyska muszą być smarowane po każdym 5 - 10 godzinach pracy. Przed przystąpieniem do smarowania należy oczyścić koniec smarowniczki. Jednorazowo należy wprowadzić tylko tyle smaru, ile da się wcisnąć.

### NOTYFIKACJA

Regularnie czyścić rdzeń chłodnicy oleju ładowarki; więcej instrukcji zawiera podręcznik operatora ładowarki. Przegrzany olej obniża moc i skraca okres eksploatacji elementów hydraulicznych zarówno narzędzia jak i ładowarki.

## 7.3 Wymiana zębów frezujących

Aby maksymalnie przedłużyć okres trwałości eksploatacyjnej maszyny i zapewnić jej optymalną wydajność, stan zębów frezujących musi być sprawdzany przynajmniej co kilka godzin eksploatacji. Zęby frezujące należy wymienić, jeśli:

- powierzchnia przeznaczona do frezowania zostanie zmieniona z asfaltowej na betonową lub odwrotnie,
- zęby są złamane lub zużyte, lub
- zęby zostaną zakleszczone i nie będą mogły się swobodnie obracać.

### Wymiana zęba frezującego:

1. Przed przystąpieniem do konserwacji należy wyłączyć ładowarkę i odłożyć przystawkę w bezpiecznym położeniu zgodnie z procedurą bezpiecznego zatrzymania. Sprawdzić, czy przystawka jest bezpiecznie opuszczona na podłoże.
2. Obracać ręcznie bęben frezujący (1) aż do momentu, gdy będzie można uzyskać dostęp do wymnianego zęba.
3. Przytrzymać narzędzie do demontażu zębów (2) w jednej ręce i włożyć szczęki narzędzia w rowek zęba (3).
4. Używając miękkiego młotka, uderzyć wystającą podkładkę (oznaczoną strzałką) na narzędziu (2), aż ząb (3) zacznie się poruszać. Kontynuować demontaż.
5. Zamontować nowy ząb frezujący, przytrzymując go w szczękach narzędzia tak, aby wystająca podkładka narzędzia była równoległa do zęba.
6. Umieścić wrzeciono zęba frezującego w obsadzie zęba (4).
7. Miękkim młotkiem lub młotkiem z gumową główką uderzyć w wystającą podkładkę narzędzia (2), aby wcisnąć ząb (3) w obsadę (4).
8. Jednym silnym uderzeniem uderzyć w pad podkładkę narzędzia, aby wbić ząb (3) całkowicie w otwór w obsadzie (4).

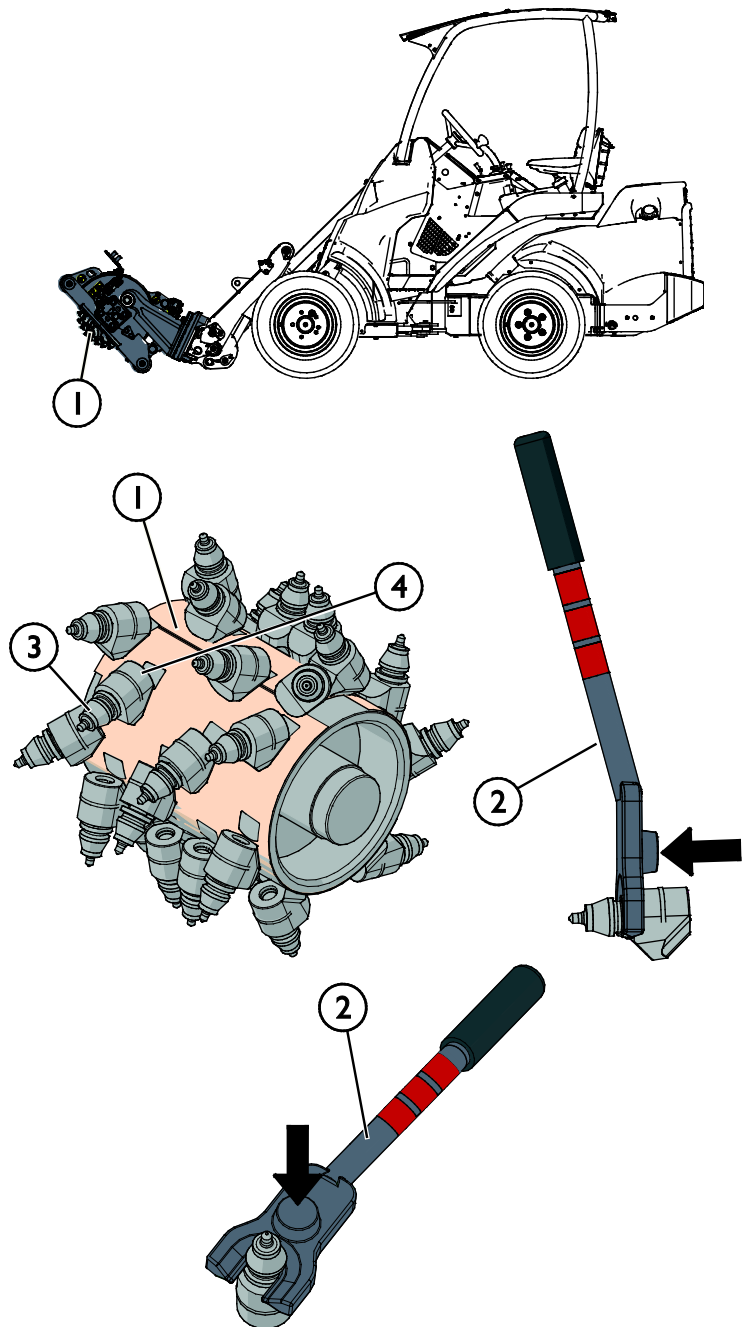

## 8. Warunki gwarancji

---

Avant Tecno Oy udziela na produkowane przez siebie narzędzia rocznej gwarancji (12 miesięcy) od daty zakupu.

### **Gwarancja pokrywa koszty napraw w następujący sposób:**

- Jeżeli naprawa nie zostanie wykonana w zakładzie, pokrywane są koszty robocizny.
- Zakład dokonuje wymiany wszystkich wadliwych podzespołów i materiałów eksploatacyjnych.

W szczególnych przypadkach, które zostały wcześniej ustalone, zakład może dokonać zwrotu ceny podzespołów zakupionych przez klienta.

### **Gwarancja nie obejmuje:**

- Zwykłych prac konserwacyjnych ani części i materiałów eksploatacyjnych niezbędnych do jej wykonania.
- Szkód spowodowanych w wyniku niewłaściwych warunków pracy lub sposobów eksploatacji, zaniedbania, dokonania zmian konstrukcyjnych bez zgody Avant Tecno Oy, użycia nieoryginalnych części zamiennych lub braku konserwacji.
- Konsekwencji usterki, takich jak przerwa w pracy lub inne ewentualne dodatkowe szkody.
- Kosztów podróży i/lub wysyłki związanych z naprawą.



FI	EY-vaatimustenmukaisuusvakuutus	Alkuperäinen kieliversio
SE	EG-försäkran om överensstämmelse	Originalversion
EN	EC Declaration of Conformity	Original language
PL	Deklaracja zgodności WE	Tłumaczenie oryginalnego dokumentu



Valmistaja / Tillverkare / Manufacturer / Producent  
Osoite / Adress / Address / Adres

AVANT TECNO OY  
Ylötie 1  
33470 YLÖJÄRVI,  
FINLAND

Vakuutamme täten, että alla mainitut tuotteet täyttävät konedirektiivin turvallisuus- ja terveysvaatimukset (direktiivi 2006/42/EY muutoksineen). Seuraavia yhdenmukaistettuja standardeja on sovellettu /

Vi försäkrar härmed att nedan beskrivna produkter överensstämmer med hälso- och säkerhetskrav i EG-maskindirektiv (EG-direktiv 2006/42/EG som ändrat). Följande harmoniserade standarder har tillämpats /

We hereby declare that the products listed below are in conformity with the provisions of the Machinery Directive (directive 2006/42/EC as amended). The following harmonized standards have been applied:

Niniejszym deklarujemy, że produkty wymienione poniżej spełniają postanowienia dyrektywy maszynowej (Dyrektywa 2006/42/EWG z poprawkami). Zastosowano następujące zharmonizowane normy

SFS-EN ISO 12100, SFS-EN ISO 4413

Mallit / Modeller / Models / Modele

Avant	
Hydraulitoiminen asfalttijyrsin; Avant-kuormaajan työlaite Hydraulisk asfaltfräs; arbetsredskap för Avant lastare Hydraulic asphalt grinder; attachment for Avant loaders Frezarka do asfaltu; narzędzie ładowarek Avant	A432621



28.8.2019 Ylöjärvi, Finland

Risto Käkelä,  
Toimitusjohtaja / Verkställande direktör /  
Managing Director / Dyrektor zarządzający



**AVANT<sup>®</sup>**